

**ELAFLEX Schlauchtrommeln werden als Komplettlösungen nach Kundenspezifikation mit unseren Schläuchen, Armaturen oder Zapfventilen geliefert.**

Schlauchtrommeln 'Compact Line 25' mit automatischem, federbelastetem Rückholmechanismus sind für Elaflex Schläuche in max. DN 25 bis 40 m geeignet.

Durch die robuste Konstruktion und verstärkte Rückholfeder sind die Industrie-Schlauchtrommeln besonders langlebig und zuverlässig. Ideal für anspruchsvolle Betriebsbedingungen.

Sie eignen sich für eine Vielzahl von Medien wie Benzin, Diesel, Jet- und AVGAS Kraftstoffe, Harnstofflösung (AdBlue®), Reinigungs- und Desinfektionsmittel, Lösungsmittel, Öle, Wasser und gasförmige Stoffe. Typische Anwendungen: HD 25 mit ZVA 25 oder LPG 25 mit DGC-Kupplung für Tankwagen.

### MATERIALIEN

**Rahmen:** Stahl Polyester-pulverbeschichtet und UV-beständig (auf Anfrage: Kataphorese-beschichtet oder verzinkt) oder Edelstahl (1.4301 oder 1.4404).

**Medienberührende Teile:** Stahl St. 37 oder Edelstahl (1.4301 oder 1.4404).

**Drehgelenk:** Stahl verzinkt, Messing oder Edelstahl (1.4305 / 1.4404), in 90° oder gerade\*).

Betriebsdruck bis 200 bar\*).

Temperaturbereich -40° to +150° C\*).

\*) abhängig vom Material

### FARBEN



RAL 5017



RAL 3002



Sonderfarben  
(auf Anfrage)

### EINBAUPOSITIONEN

Die Rahmen-Konstruktion erlaubt die Montage sowohl horizontal (Pos. A) als auch vertikal (Pos. B) ohne zusätzliche Modifikationen.

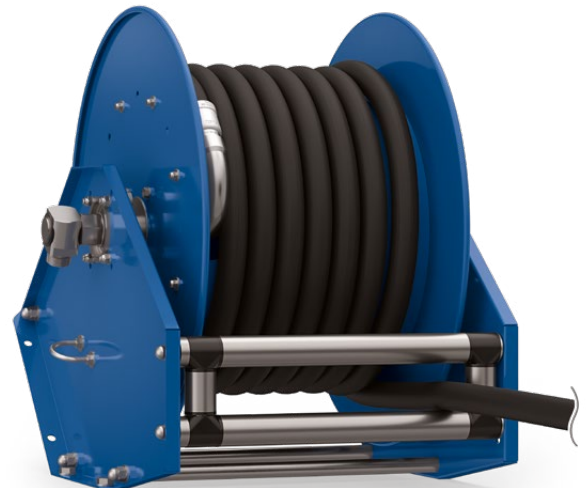

### Einbauposition A: Horizontal (Boden)

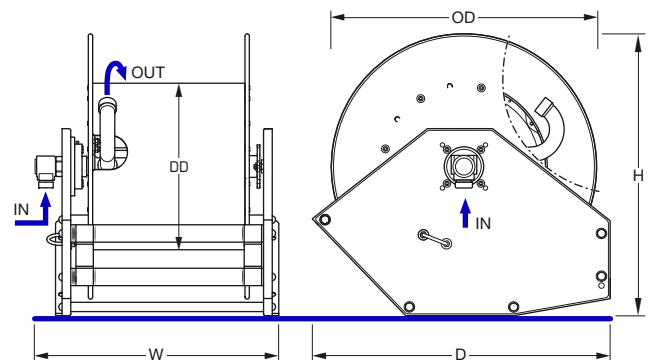

### Einbauposition B: Vertikal (Wand)

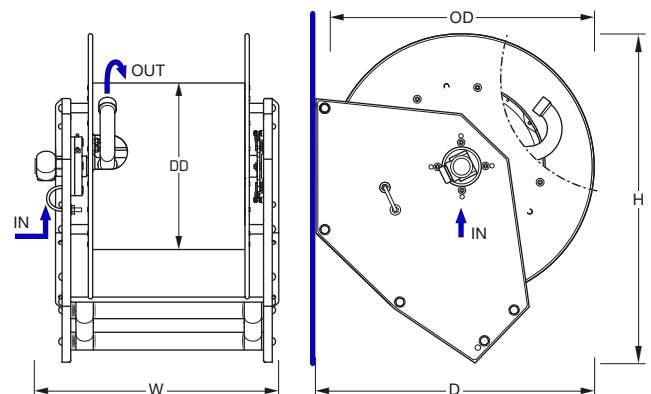

Empfohlener Schlauch		Anschlüsse	Durchmesser	Trommelbegrenzung	Abmessungen Position A	Abmessungen Position B	Ge- wicht	Standard- Bestellnr.
max. Länge	max. DN	IN / OUT	DD Ø (mm)	OD Ø (mm)	W x D x H (mm)	W x D x H (mm)	kg	Type
20 m	DN 25	1" (Bsp) AG / 1" (Bsp) IG	383	610	461 x 685 x 650	461 x 640 x 760	45	HR CL 25 L20
30 m	DN 25	1" (Bsp) AG / 1" (Bsp) IG	383	610	562 x 685 x 650	562 x 640 x 760	47	HR CL 25 L30
40 m	DN 25	1" (Bsp) AG / 1" (Bsp) IG	383	610	625 x 685 x 650	625 x 640 x 760	49	HR CL 25 L40

Die Verwendung kleinerer Schlauchdurchmessern ist möglich – bitte unser Vertriebsteam ansprechen.

## TECHNISCHE AUSSTATTUNG

### EINFACHE SCHLAUCHINSTALLATION (1)

Die Schlauchtrommel wird standardmäßig mit einem Krümmer aus Stahl St. 37 oder alternativ aus Edelstahl geliefert. Um die Installation des Schlauches zu erleichtern, ist eine Überwurfmutter mit Innengewinde am Schlauch zu verwenden. Zum Einschrauben in den Krümmer wird ein Doppelnippel eingesetzt.

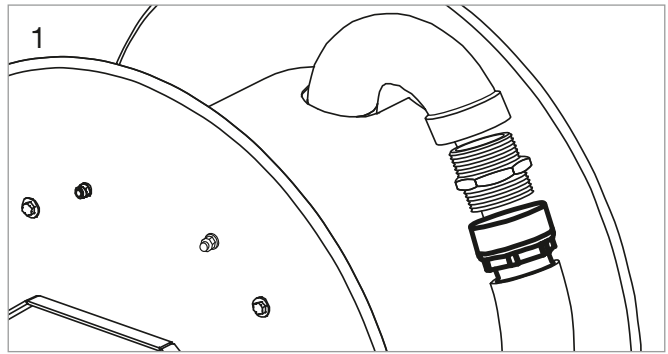

### TROMMEL-ARRETIERUNGSMECHANISMUS (2)

Alle Schlauchtrommeln mit Rückholfeder-Mechanismus verfügen über einen Trommel-Arretierungsmechanismus aus Edelstahl oder Stahl FE 510 OR. So wird ein versehentliches Aufrollen des Schlauches vermieden. Zugleich muss die Schlauchleitung nicht permanent gegen die Federkraft gezogen werden.

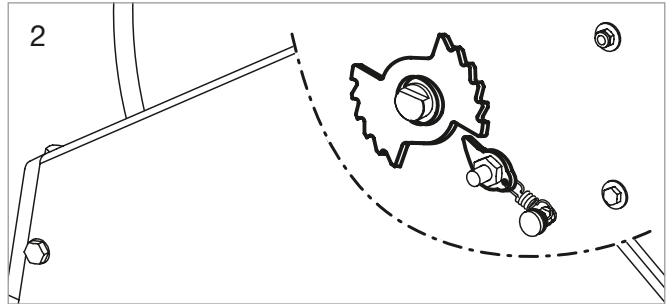

### VERSTÄRKTE SCHLAUCHFÜHRUNG (3)

Die statische Schlauchführung besteht aus robusten Edelstahlrollen, die in den Rahmen integriert sind ( $\varnothing$  40 mm). Die Lager sind wartungsfrei und selbstschmierend. Die Schlauchführung für die 'Compact Line' wird standardmäßig in niedriger Position für die horizontale Montage geliefert.

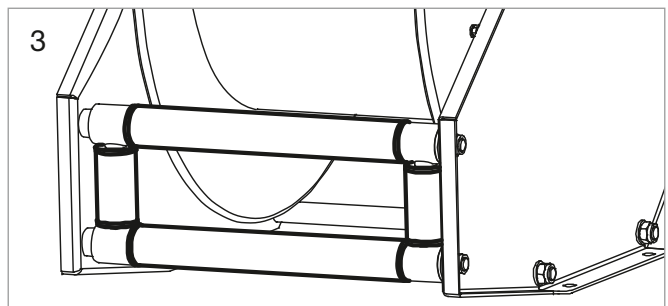

## ZUBEHÖR

### ROTATIONSPLATTE FÜR DIE HORIZONTALE INSTALLATION (4)

Die Rotationsplatte wird zur Ausrichtung der Schlauchtrommel in die gewünschte Richtung verwendet.

Sie ist für die horizontale Befestigung (Pos. A) geeignet und erlaubt einen Rotationsradius von bis zu 360° um die Achse.

Durch die eingebaute Verriegelung kann die Trommel jeweils in 20° Schritten arretiert werden.

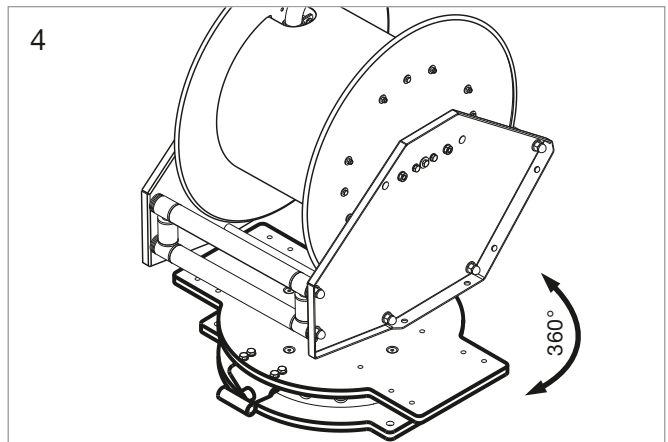

### SCHLAUCHSTOPPER (5)

Der Schlauch kann zusätzlich mit einem Schlauchstopper versehen werden. Er verhindert das vollständige Aufrollen des Schlauchs und kann überall entlang der Schlauchleitung platziert werden. Form und Größe variieren je nach Schlauchdurchmesser.

